

AVVIATORE D'EMERGENZA

i-starter 3.5

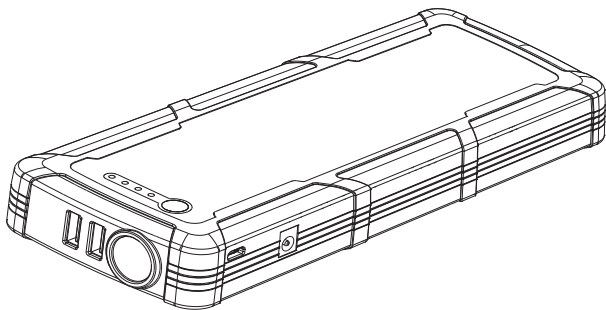

Manuale d'uso / User manual

Italiano	4
<i>Descrizione prodotto</i>	4
<i>Istruzioni per l'uso</i>	5
<i>Specifiche tecniche</i>	8
<i>Domande più frequenti</i>	8
<i>Problemi / Soluzioni</i>	9
<i>Avvertenze</i>	9
English	10
<i>Product description</i>	10
<i>Instruction for use</i>	11
<i>Technical specifications</i>	14
<i>Most frequently asked questions</i>	14
<i>Problem / Solutions</i>	15
<i>Warning</i>	15

Grazie per aver scelto un prodotto **i-Starter**.

Seguire accuratamente le istruzioni contenute nel presente manuale.

La non osservanza delle disposizioni di sicurezza può causare danni a cose e persone, e danneggiare irreparabilmente il dispositivo.

Conservare il Manuale per future consultazioni.

DESCRIZIONE PRODOTTO

- | | |
|---------------------------------------|-----------------------------------|
| 1. Pulsante | 5. Porta USB 5V 2.1A |
| 2. Indicatore | 6. Lampada LED |
| 3. Ingresso cavi con pinze | 7. Presa di ricarica ultrarapida. |
| 4. Porta USB per ricarica ultrarapida | 8. Uscita 15V 10A |

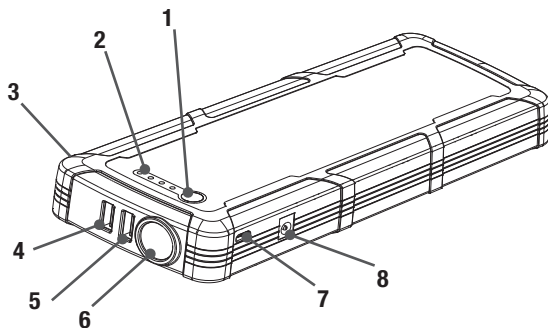

ISTRUZIONI PER L'USO

Indicatore

Premere il pulsante per controllare lo stato di carica del dispositivo.

Indicatore	Spento	1 Led	2 Led	3 Led	4 Led
Livello carica	0%	25%	50%	75%	100%

L'indicatore lampeggerà un led alla volta durante la ricarica. Le luci fisse indicano il livello di carica. L'indicatore si spegne a carica completa.

Istruzioni per la ricarica

1. Connettere il cavo USB al caricatore e collegarlo ad una presa di corrente.
2. Collegare il cavo Micro-USB alla presa di ricarica ultrarapida del dispositivo.

In alternativa, collegare il cavo Micro-USB alla presa di ricarica del dispositivo quindi connetterlo ad un porta USB attiva.

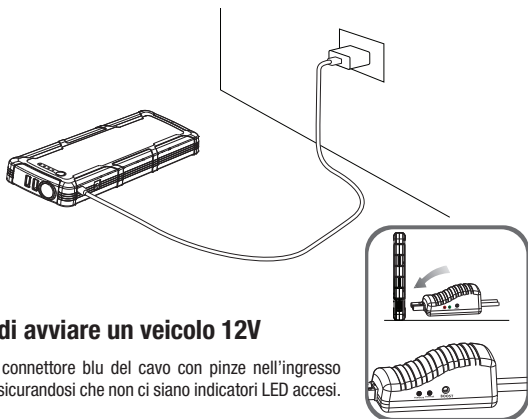

Prima di avviare un veicolo 12V

Inserire il connettore blu del cavo con pinze nell'ingresso 12V (3) assicurandosi che non ci siano indicatori LED accesi.

Avviamento di emergenza

1. Il dispositivo deve essere ben carico, con i quattro LED blu dell'indicatore accesi.
2. Connettere la pinza rossa al terminale positivo (+) della batteria oppure al polo positivo remoto. Connettere la pinza nera al polo negativo (-) della batteria oppure al polo negativo remoto.
3. È importante che la connessione venga fatta con entrambi i lati della pinza saldamente ancorati sul metallo. In caso di depositi solforosi sul polo, questi devono essere preventivamente rimossi.
4. Verificare lo stato dei LED sul blocchetto delle pinze secondo lo schema sottostante:

Stato dei led	Indicazione	Soluzione
VERDE FISSO	Tutto OK, Avviare il motore	
VERDE LAMPEGGIANTE	Batteria veicolo quasi scarica	Premere BOOST, quando VERDE FISSO avviare il motore
ENTRAMBI SPENTI	Batteria a zero V o assente	Premere BOOST, quando VERDE FISSO avviare il motore
ROSSO FISSO (1)	Temperatura eccessiva dell'avviatore	Far raffreddare l'avviatore
ROSSO FISSO (2)	L'avviatore è scarico	Ricaricare l'avviatore
ROSSO FISSO (3)	Cattiva connessione delle pinze	Migliorare la connessione, pulire i poli batteria
ROSSO LAMPEGGIANTE	Carico di avviamento eccessivo	Attendere 30 sec. circa e riprovare
LAMPEGGIO ALTERNATO VERDE ROSSO	Superato il limite di avviamenti in 10 min*	Attendere 10 min circa e riprovare
ROSSO FISSO E ALLARME ACUSTICO	Inversione di polarità	Connettere Pinza Rossa su + e Pinza nera su -

(*) L'avviatore va in auto-protezione quando si effettuano 4 avviamenti in meno di 10 minuti

5. Avviare il veicolo per un massimo di 3 secondi e far riposare almeno tre minuti tra un tentativo ed il successivo.
6. Quando il veicolo è in moto rimuovere una pinza alla volta, riportarla negli appositi alloggiamenti e ricaricare il dispositivo appena possibile.

Attenzione: quando viene premuto il pulsante BOOST, viene inibita per 30 secondi la funzione di sicurezza del dispositivo. È importante che, ad avviamento effettuato, i cavi vengano rapidamente disconnessi dalla batteria, per non sottoporre il dispositivo ad un pericoloso sovraccarico.

Ricarica di telefoni e tablet

1. Connettere il dispositivo elettronico alla porta USB per la ricarica veloce (4).
2. Premere il pulsante dell'avviatore per avviare la ricarica, i-Starter 3.5 riconoscerà automaticamente l'ampereaggio di cui necessita il dispositivo da ricaricare.

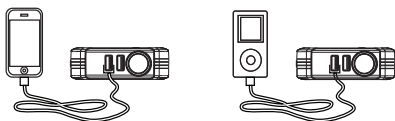

Per l'alimentazione di dispositivi a 12V

1. Collegare il cavo di ricarica (non incluso) alla porta di uscita 15V 10A (8).
2. Collegare l'altro capo del cavo al dispositivo 12V da ricaricare.
3. Premere il pulsante dell'i-Starter 3.5 per avviare la carica.

Utilizzo della lampada LED

Premere per 3 secondi il pulsante per accendere la lampada. La luce può essere: Fissa, Lampeggiante, SOS.

SPECIFICHE TECNICHE

Capacità batteria litio (LiPo)*	17000mAh (62.9Wh)
Uscite	5V-2.1A; Ricarica veloce (5V-2.4A; 9V-2A; 12V-1.5A), 12V per avviamento
Ingresso	Ricarica veloce 5V / 9V
Tempo di ricarica	Circa 4 ore
Ampere di Avviamento	700A
Ampere di picco	2100A
Temperature di utilizzo	-20°C / 60°C
Dimensioni	231.5x90.5x29.5 mm
Peso	605 gr

(*) Batteria al Litio-Polimero

DOMANDE PIÙ FREQUENTI

D: Come si spegne il dispositivo?

R: Il dispositivo si spegne da solo automaticamente quando non c'è carico o quando la ricarica è completa.

D: Quanto tempo impiega l'i-Starter 3.5 a caricarsi completamente?

R: Se il dispositivo è completamente scarico possono essere necessarie fino a 4 ore.

D: Quante volte posso ricaricare il mio telefono?

R: Con questo dispositivo potete in media ricaricare fino a 8 volte il vostro iPhone 6

D: Per quante volte il dispositivo carico al 100% è in grado di avviare un veicolo a benzina di media cilindrata?

R: Fino a 30 volte, dipende da altri fattori quali la temperatura e lo stato della batteria del veicolo.

D: Ogni quanto tempo devo caricarlo?

R: Consigliamo vivamente di caricarlo almeno una volta ogni tre mesi o dopo ogni utilizzo.

PROBLEMI / SOLUZIONI

Problema	Causa	Rimedio
i-Starter 3.5 non è completamente carico anche se i LED sono accesi	In caso di lungo inutilizzo il dispositivo potrebbe non essere completamente carico anche se i led sono accesi	Ricaricare l'apparecchio connettendolo al suo caricatore per qualche ora
Premendo l'interruttore i LED non si accendono	E' entrata in funzione la protezione di basso voltaggio	Connettere subito il dispositivo al suo caricabatteria

AVVERTENZE

1. Entrambe le pinze devono essere ben connesse ai poli della batteria o ai terminali remoti. Questi devono essere esenti da ruggine, sporco o solfati.
2. Se la vettura non parte dopo il terzo tentativo occorre far raffreddare convenientemente il dispositivo, altrimenti verrà irreparabilmente danneggiato. Controllare che la vettura non abbia altri problemi che ne impediscono la messa in moto.
3. **NON** connettere tra di loro le due pinze, rischio di scintille ed incendio.
4. **NON** aprire il dispositivo, rischio di incendio.
5. L'uso incorretto del dispositivo può danneggiare in modo irreparabile la batteria
6. La garanzia non si applica alla batteria in quanto materiale di consumo.
7. **L'avviatore deve sempre essere ricaricato in ambienti ben areati e a idonea distanza da materiali facilmente infiammabili.**
8. La non osservanza delle istruzioni può portare ad un grave danneggiamento dell'unità.

Inoltre:

- Usare sempre la massima attenzione nell'uso per avviamento
- Tenere al di fuori della portata dei bambini
- Non tenere in luogo umido
- Non immergere in acqua
- Non usare in vicinanza di liquidi infiammabili o in presenza di gas infiammabili
- Qualunque intervento deve essere fatto da personale autorizzato
- Non esporre a fonti di calore
- La ricarica deve essere effettuata a temperatura ambiente e solo con il caricabatteria in dotazione
- Se utilizzato al di fuori degli standard operativi si possono verificare perdite di liquidi. Evitare attentamente il contatto con gli occhi, la pelle e gli abiti. In caso di contatto con occhi o pelle lavare con acqua abbondante e rivolgersi ad un medico.

Thank you for choosing a **i-Starter** product.

We advise you to carefully follow the instructions contained in this manual.

Non-compliance with the safety regulations can lead to damage to persons or goods and cause irreparable damage to the device.

Keep this instruction Manual for future consultations.

PRODUCT DESCRIPTION

- | | |
|-----------------------------|----------------------------|
| 1. Switch | 5. 5V 2.1A output port |
| 2. Indicator | 6. LED Flash Light |
| 3. Jump start socket | 7. Quick Charge input port |
| 4. Quick Charge output port | 8. 15V 10A output port |

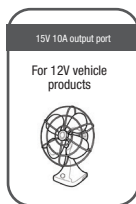
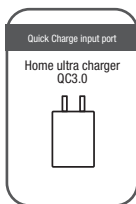
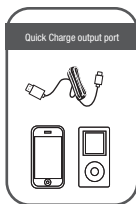
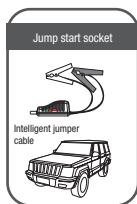
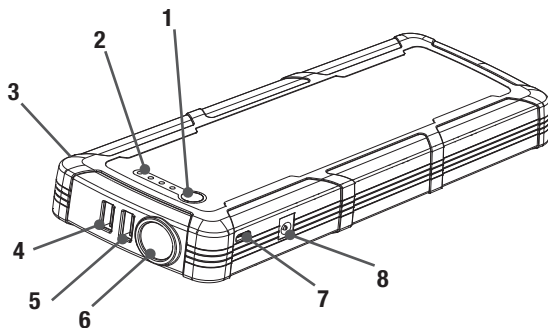

INSTRUCTIONS FOR USE

Indicator

Press the push button in order to check the charge state of the device.

Indicator	Switched off	1 Led	2 Led	3 Led	4 Led
Charge level	0%	25%	50%	75%	100%

One led at a time will flash in the indicator during recharge. Steady-on-lights indicate the charge level. The indicator switches off once fully charged.

Recharge instructions

1. Plug the home charger into the USB cable.
2. Connect the Micro connector to the i- Starter 3.5 host.

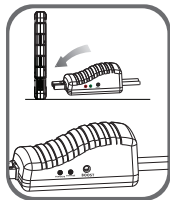
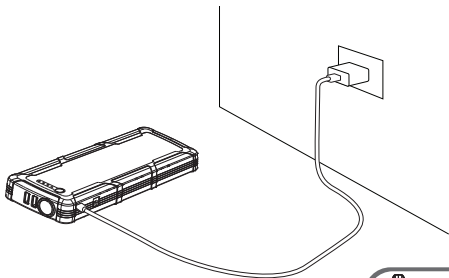

Jump start 12V vehicle Instruction

Connect the blue plug fully seated into the host, and make sure the Cable Indicator is off.

Emergency start

1. The device must be properly charged, with the four blue LEDs of the indicator switched on.
2. Connect the red clamp to the positive terminal (+) of the battery, or to the remote positive pole. Connect the black clamp to the negative pole (-) of the battery or to the remote negative pole.
3. The connection must be realized with both sides of the clam firmly attached to the metal. In case of sulphur deposits on the pole, these must be previously removed.
4. Check the LED status on clamps box following below panel:

Led Status	Indications	Solutions
GREEN ON	Ok, you can start the vehicle	
GREEN FLASHING	Vehicle battery is deeply discharged	Press BOOST 2 sec. When green LED on start the vehicle
BOTH OFF	Vehicle battery at 0V or removed	Press BOOST 2 sec. When green LED on start the vehicle
RED ON (1)	Over-Temperature protection	Cool down the Jumpstarter
RED ON (2)	The jump starter is in low voltage	Charge the jumpstarter
RED ON (3)	Connection is not good	Make a better connection on battery poles
RED FLASHING	Over-Current protection	Wait 30 sec. and start again
RED AND GREEN FLASHING	More than 4 jumps in 10 minutes*	Wait 10 minutes and start again
RED ON AND BUZZER	Reversed polarity	Check + (Red) and – (Black) connections

(*) Jumpstarter enters auto-protection mode when used more than 4 times in 10 minutes.

5. Turn the ignition key for a maximum of 3 seconds and then wait for a further 3 minutes before attempting to jump start again.
6. When the engine is running, remove one clamp at a time, return the clamps to their housing and recharge the starter as soon as possible.

Note: when the push button BOOST is pressed, the security function of the device is inhibited for 30 seconds. Once the engine has been jump started, the cables must be quickly disconnected from the battery in order not to overload it.

Charging of cell phones and tablets

1. Plug the switch cable to Quick Charge output port.
2. Select appropriate connector and connect it to your mobile phones or tablet.
3. Touch the switch button, it can recognise electronic products's suitable parameters, start to charge for mobile phone/tabletc etc.

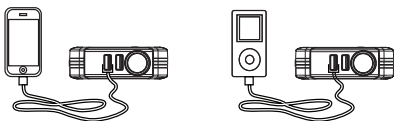

For power supply to 12V vehicle products or 12V electronics

1. Plug the optional switch cable to 15V 10A output port.
2. Connect the optional switch cable and 12V vehicle product or 12V electronics
3. Press the switch button to power supply.

Use of the LED lamp

Press the switch 3 seconds to start the LED flash light.

There are 4 modes of LED light appear in order (normal, strobe, SOS, off) if you press slightly.

TECHNICAL SPECIFICATIONS

Lithium Battery Capacity (LiPo)*	17000mAh (62.9Wh)
Outputs	5V-2.1A; Quick Charge (5V-2.4A; 9V-2A; 12V-1.5A); 12V jump start
Input socket	Quick Charge 5V / 9V
Recharge time	About 4 hours
Cranking Ampere	700A
Peak Ampere	2100A
Operating temperatures	-20°C / 60°C
Sizes	231.5x90.5x29.5 mm
Weight	640 gr

(*) Lithium polymer Battery

MOST FREQUENTLY ASKED QUESTIONS

Q: How do I switch off the device?

A: The device shuts down automatically when it is not on charge or when the recharge process is over.

Q: How many times can I recharge my cell phone?

A: This device allows you to recharge your iPhone 6 up to 8 times on average.

Q: How long does the charger provided take to recharge the i-Starter 3.5?

A: If the device is completely dead, it may take up to 4 hours.

Q: How many times is a 100% charged device able to start a mid-size petrol vehicle?

A: Up to 30 times. It depends on other factors such as temperature and the state of the vehicle battery.

Q: How often shall I recharge it?

A: We warmly recommend you to charge it at least once every three months or after each use.

PROBLEMS / SOLUTIONS

Problem	Cause	Solution
The i-Starter 3.5 is not fully charged despite the LEDs being switched on	If not used for a long period of time, the device could not be fully charged despite the LEDs being on	Recharge the device by connecting it to its charger for a few hours
By pressing the push button, the LEDs do not switch on	Low-voltage protection has been activated	Connect the device to its charger immediately

WARNING

- Both clamps must be well connected to the battery poles or to the remote terminals. They must be free of rust, dirt or sulphates.
- If your car does not start after the third attempt, you'd better let the device cool down properly to avoid irreparable damage. Search for other problems that may prevent your car from starting.
- DO NOT connect the two clamps together as this may cause sparks or fires.
- DO NOT open the device to avoid fire risk.
- Incorrect use of the device can irreparably damage the battery.
- The guarantee does not apply to the battery as this is a consumable item.
- The booster must always be recharged in well-ventilated places and away from easily inflammable materials.**
- Non compliance with the above instructions may lead to serious damage of the unit.

Furthermore:

- Always pay the utmost attention when using the device for engine starting
- Keep out of children's reach
- Do not keep in a humid place
- Do not soak in water
- Do not use in close proximity to inflammable liquids or in the presence of inflammable gases
- Any intervention must be carried out by authorized personnel only
- Do not expose to heat sources
- Battery charging must be carried out at room temperature and only by using the charger provided
- If the device is not used in compliance with the operational standards, leaking of fluids may occur. Carefully avoid contact with eyes, skin and clothes. In case of contact with eyes or skin, wash with plenty of water and see a doctor.

I

DICHIARAZIONE DI CONFORMITÀ

Noi, INTEC S.r.l.

Indirizzo: Via A. De Francisco 148/4, Settimo T.se (TO),

dichiariamo sotto la nostra esclusiva responsabilità che i prodotti ai quali questa dichiarazione si riferisce sono conformi a quanto previsto dalle direttive: 2014/30/UE, 2014/35/UE

D

KONFORMITÄTSERKLÄRUNG

Wir, INTEC S.r.l.

Anschrift: Via A. De Francisco 148/4, Settimo T.se (TO),

erklären auf eigene Verantwortung, daß folgende Produkte, auf die sich diese Erklärung bezieht, mit den Bedingungen der Direktiven 2014/30/UE, 2014/35/UE, übereinstimmen.

GB

DECLARATION OF CONFORMITY

We, INTEC S.r.l.

Address: Via A. De Francisco 148/4, Settimo T.se (TO),

declare under our sole responsibility that the following products to which this declaration relates conform with the provisions of Directives: 2014/30/UE, 2014/35/UE

E

DECLARACIÓN DE CONFORMIDAD

Nosotros, INTEC S.r.l.

Dirección: Via A. De Francisco 148/4, Settimo T.se (TO),

declaramos bajo nuestra exclusiva responsabilidad la conformidad de los productos a los que refiere esta declaración, con las disposiciones de Directiva: 2014/30/UE, 2014/35/UE

F

DECLARATION DE CONFORMITÉ

Nous, INTEC S.r.l.

Adresse: Via A. De Francisco 148/4, Settimo T.se (TO),

déclarons sous notre seule responsabilité que les produits auxquels se réfère cette déclaration sont conformes aux dispositions des Directives: 2014/30/UE, 2014/35/UE



Modello / Model / Modèle / Modell / Modelo

I-Starter 3.5

Marco Bartolozzi - Amministratore Delegato
29/05/2020

i-Starter è un marchio distribuito dalla INTEC srl

Via A. De Francisco 148/4 - 10036 Settimo T.se (TO)

T. +39 011 8957403 F. +39 011 8958012

info@intecsrl.it - www.intecsrl.it



RoHS

